

# Carriza

Cabaña infantil para colgar

Quién de niño no ha llevado a cabo un proceso secesionista en su casa y constituido un nuevo estado en su jardín, en el que uno siempre aspiraba a ser el máximo dirigente de la organización, o cuando menos alcanzar un buen puesto en ella? Todo se centraba en conseguir de una forma rápida y económica una fortaleza defensiva de difícil acceso, con puesto de vigía y obligado uso de una contraseña para acceder a su interior.

Instrucciones para fabricación doméstica

Diseño: Cenlitrosmetrocuadrado

Junio de 2014



Cuerda trenzada de nailon  $\varnothing$  5mm.

Barrote de pino de sección 40x30 mm.

Tornillo DIN 603 cincado M8  
Cáncamo hembra cincado DIN 582

Saca grande de rafia o Big/Bag  
900x900x1000 mm.

Cuerda trenzada de nailon  $\varnothing$  20mm.

Cinta de amarre de nailon

Cuerda trenzada de nailon  $\varnothing$  5mm.

Piqueta metálica

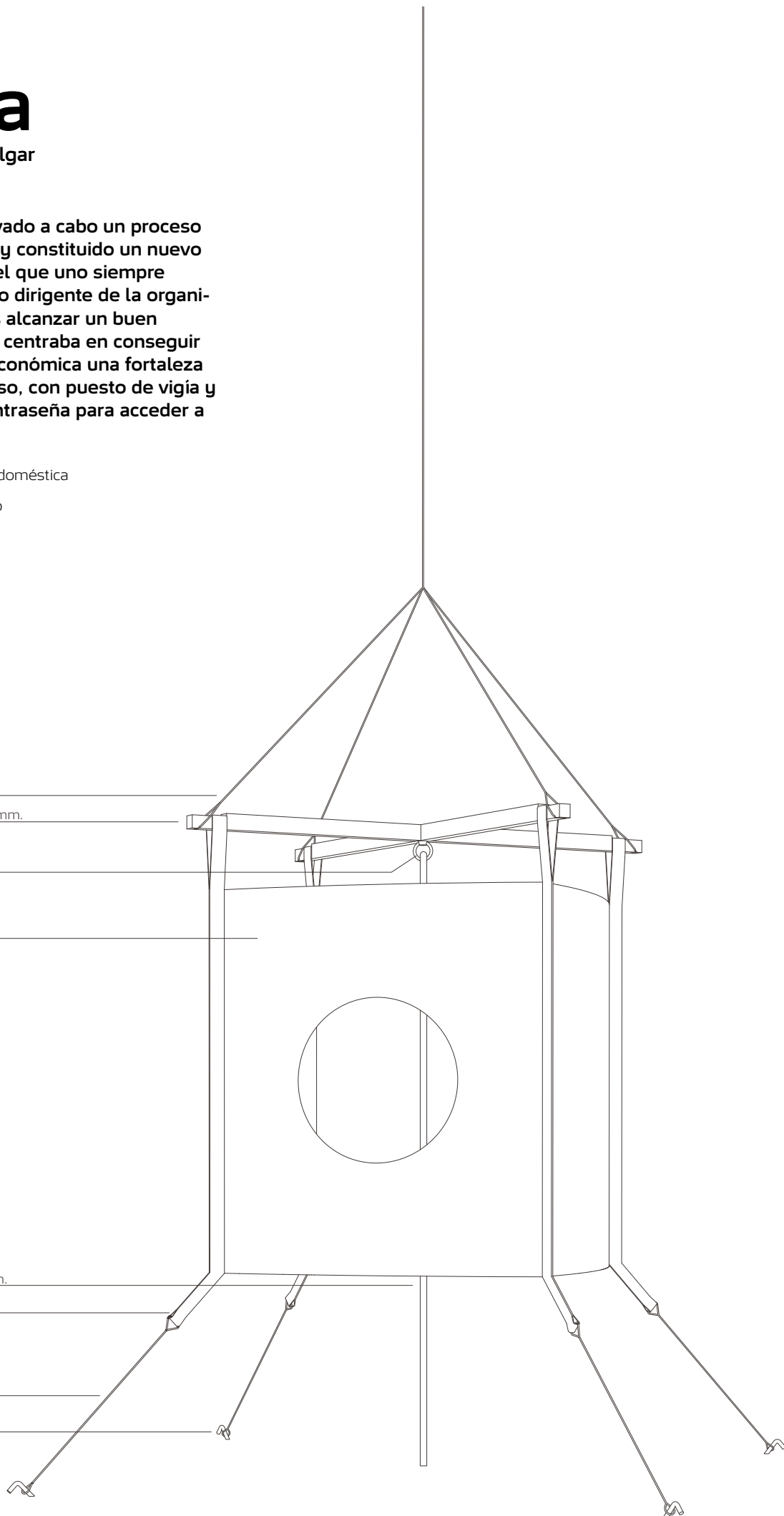

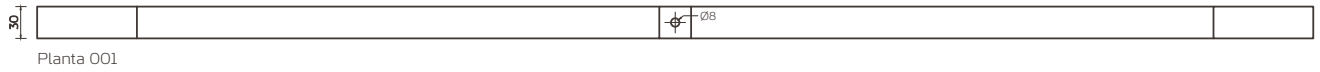
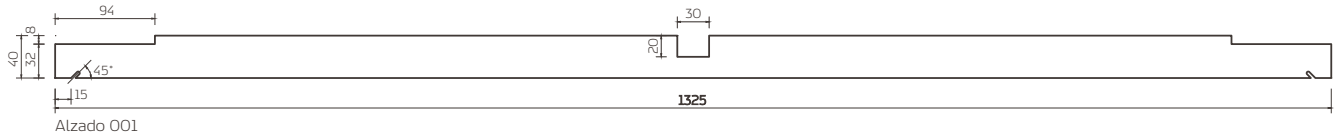
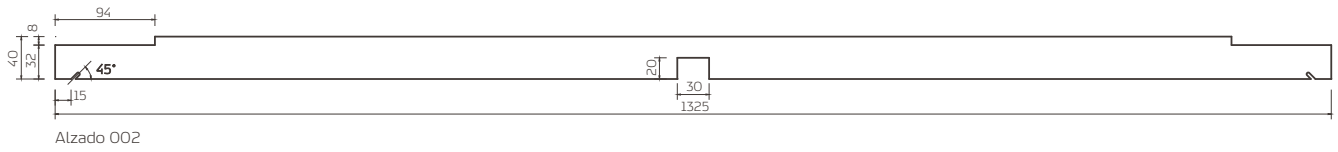

Barrote de pino de sección 40x30x1325 mm.

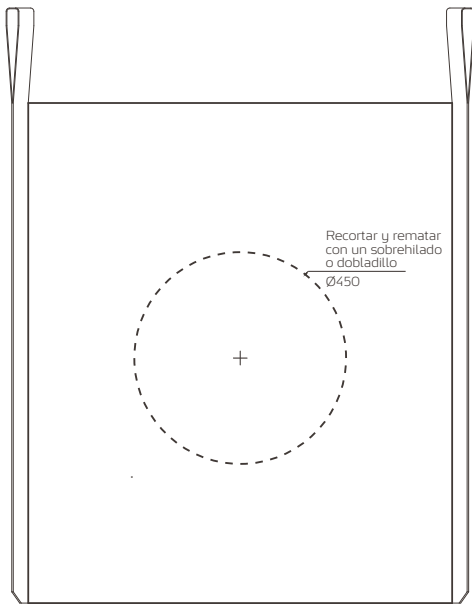

Alzado

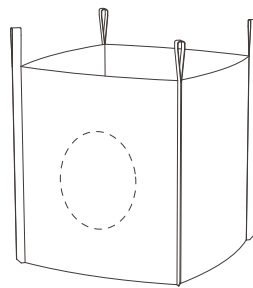

Axonometría  
Saca grande de rafia o Big/Bag  
900x900x1000 mm.

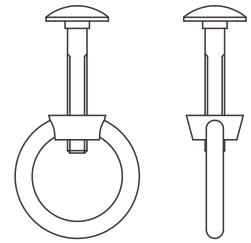

Tornillo DIN 603 cincado M8  
Cáncamo hembra cincado DIN 582

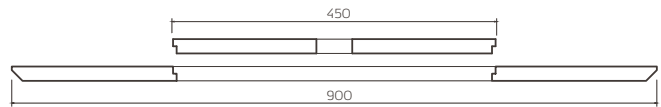

Sección

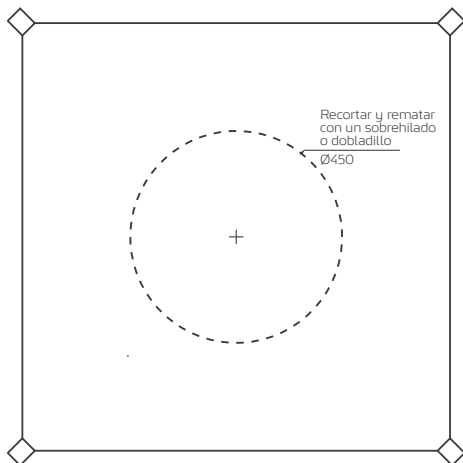

Planta  
Saca grande de rafia o Big/Bag 900x900x1000 mm.

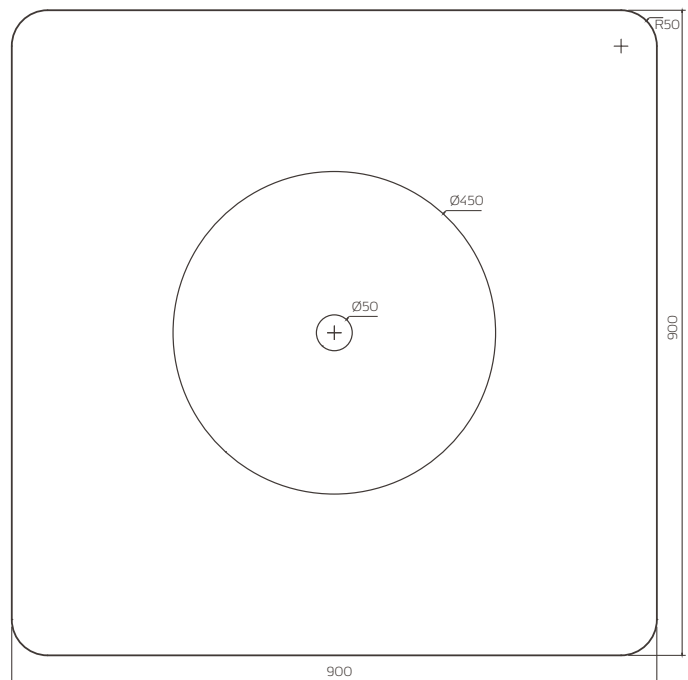

Planta  
Base interior con tapa de tablero contrachapado e. 20mm.

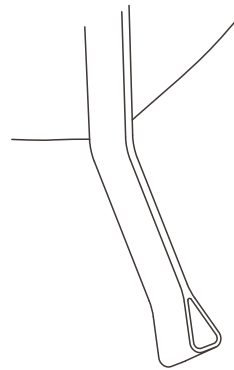
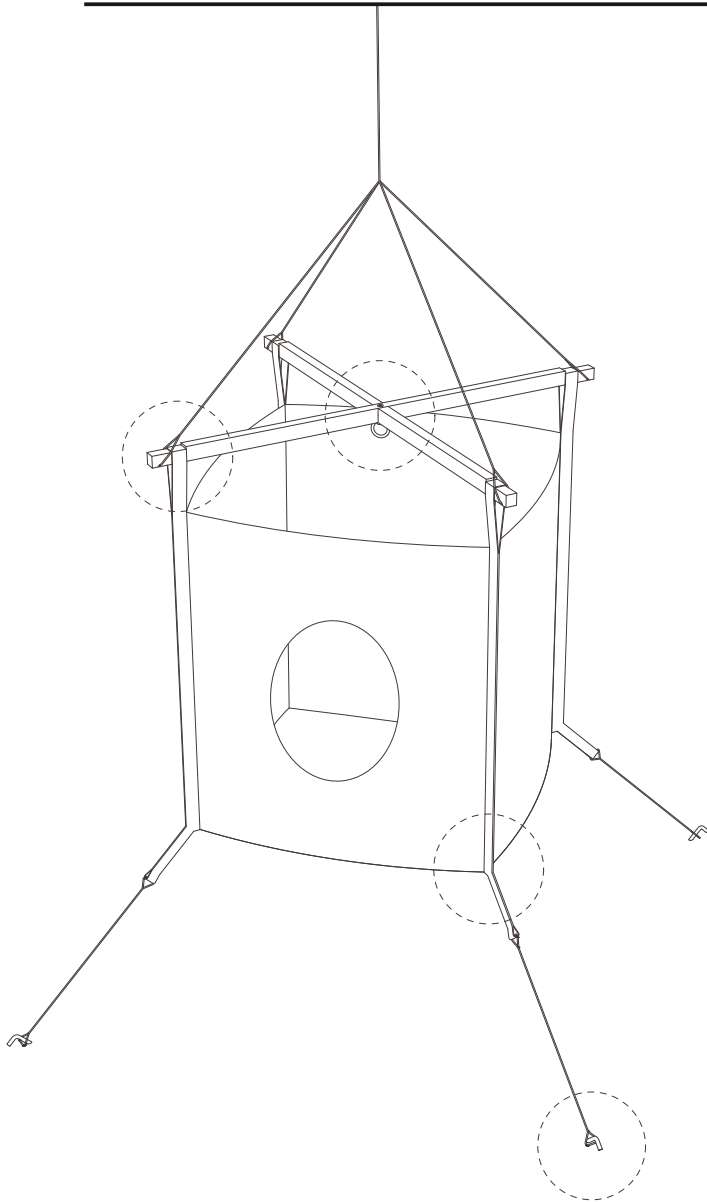

**Cosido del tirante a la saca.**  
Cinta de amarre de nailon con asa.

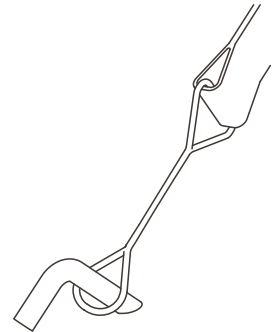

**Unión entre el tirante y la piqueta.**  
Cuerda trenzada de nailon  $\varnothing$  5mm. con doble asa.

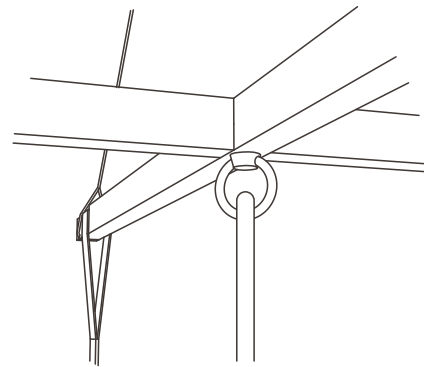

**Unión entre barrotes.**  
Encajar los barrotes en su posición y apretarlos con el tornillo y cáncamo.

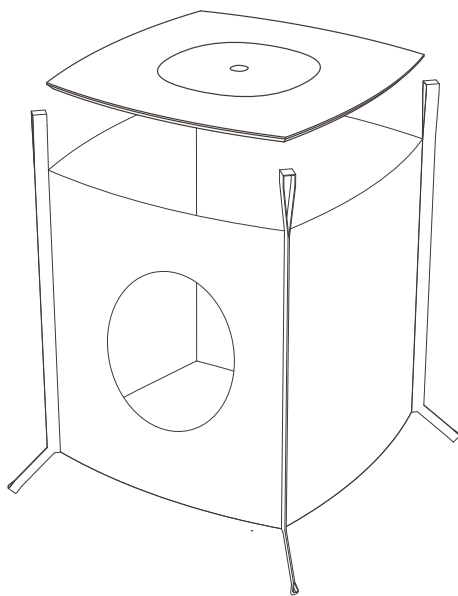

**Colación de la base**  
Introducir la base en el interior de la saca previamente recortada, de forma que esta quede bien asentada.

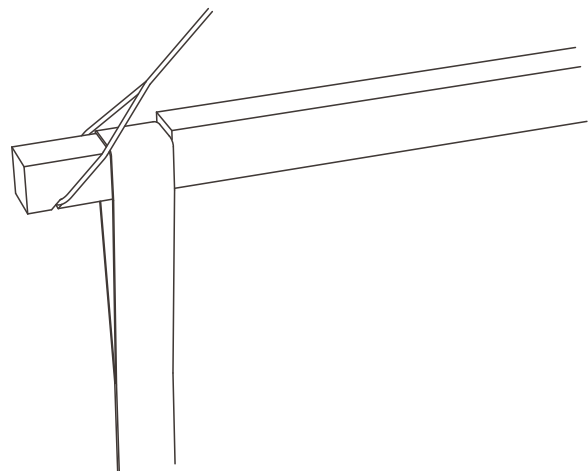

**Encuentro de esquina entre asa, barrote y corda.**  
Vestir la asa de la saca hasta el final do rebaxe y luego encajarla cuerda en la ranura.

# carriza

# instalación

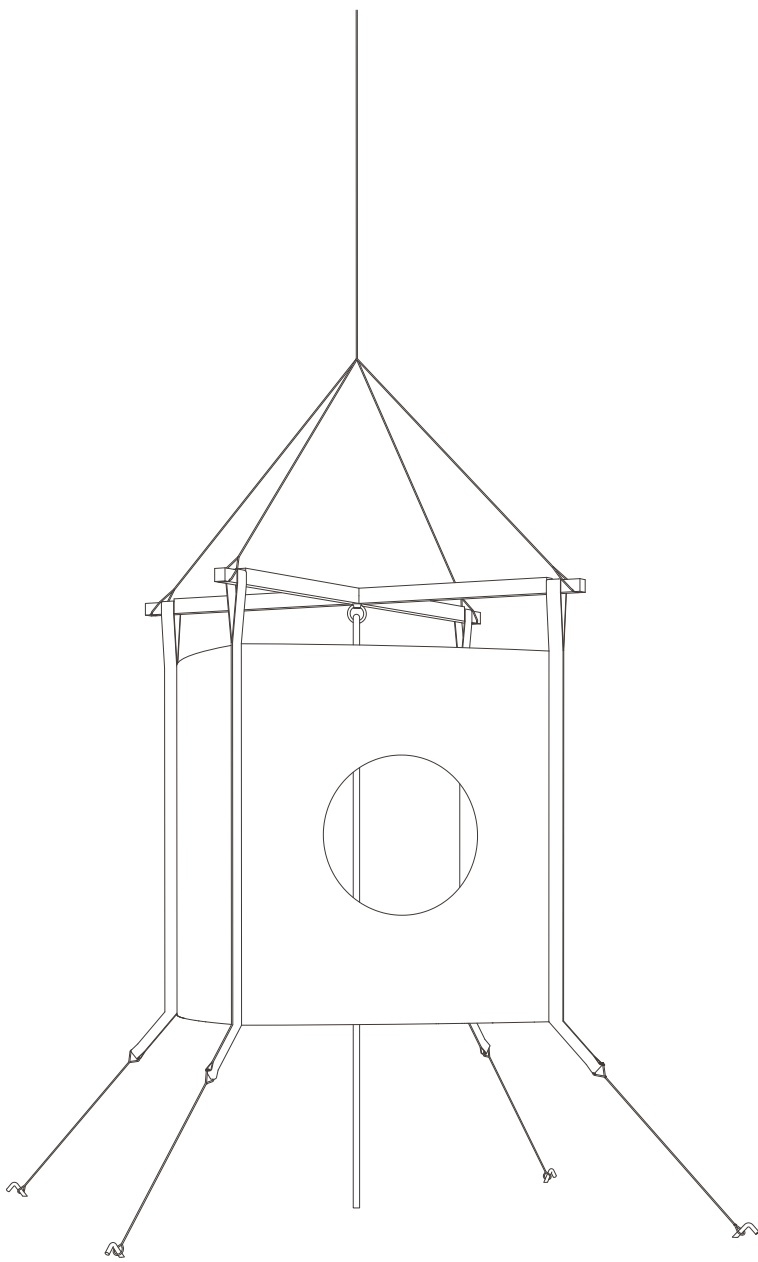
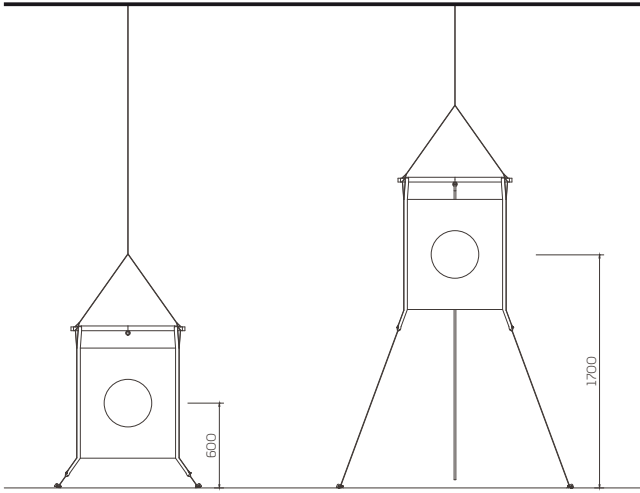

**Posición baja**  
El acceso al interior se hace por la parte frontal.

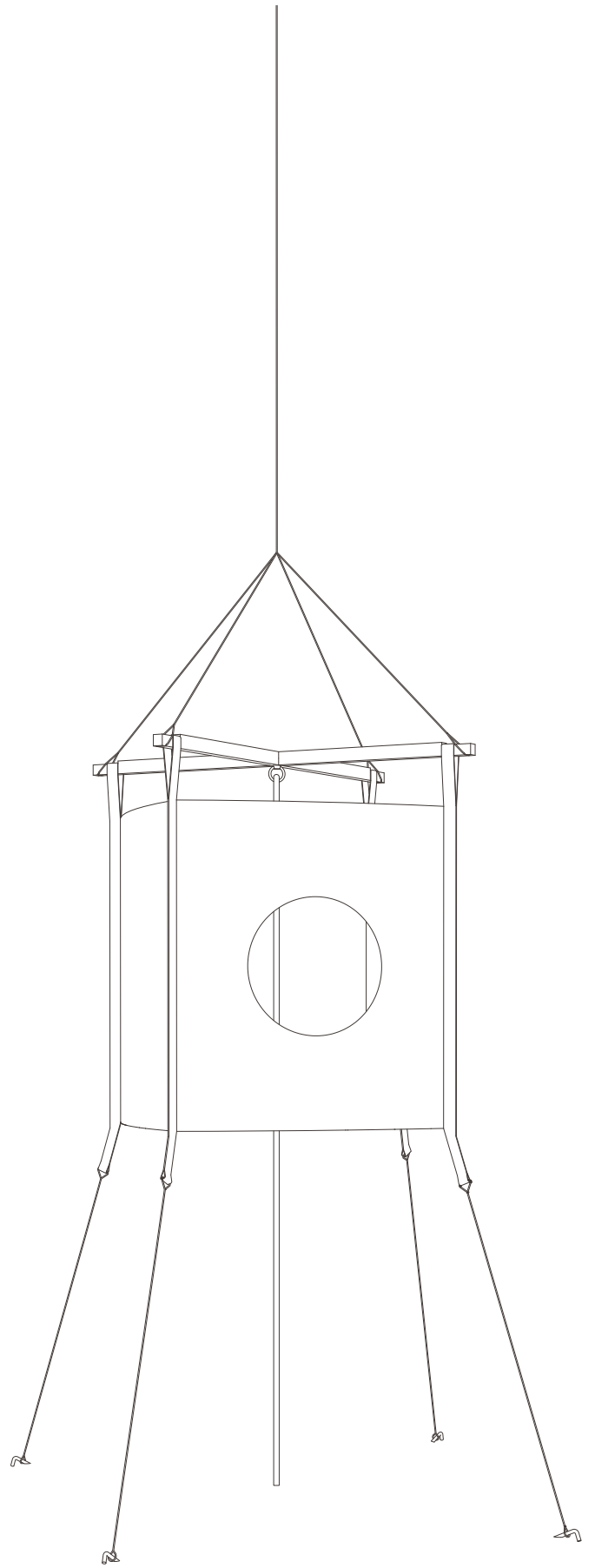

**Posición alta**  
El acceso al interior se hace por la parte inferior.